

モジュラータイプ・チャンファリングカッター  
Modular type chamfering cutter  
**EXC-CFC**

**Mネジ仕様のシャンクアーバーに  
取り付け可能です**

Attachable with metric screw thread shank arbor.

**機上でヘッド交換、簡単・迅速、  
工具交換時間の短縮になります**

Easy tool change on machine enable reduced exchange time.

**3枚刃と独自の刃付により  
安定した切削面が得られます**

Sanyo's Chamfering Tool removes burrs perfectly and creates clean edges with special 3-flute (cutting edge).

**各種コーティングが可能です**

Various types of coating available.

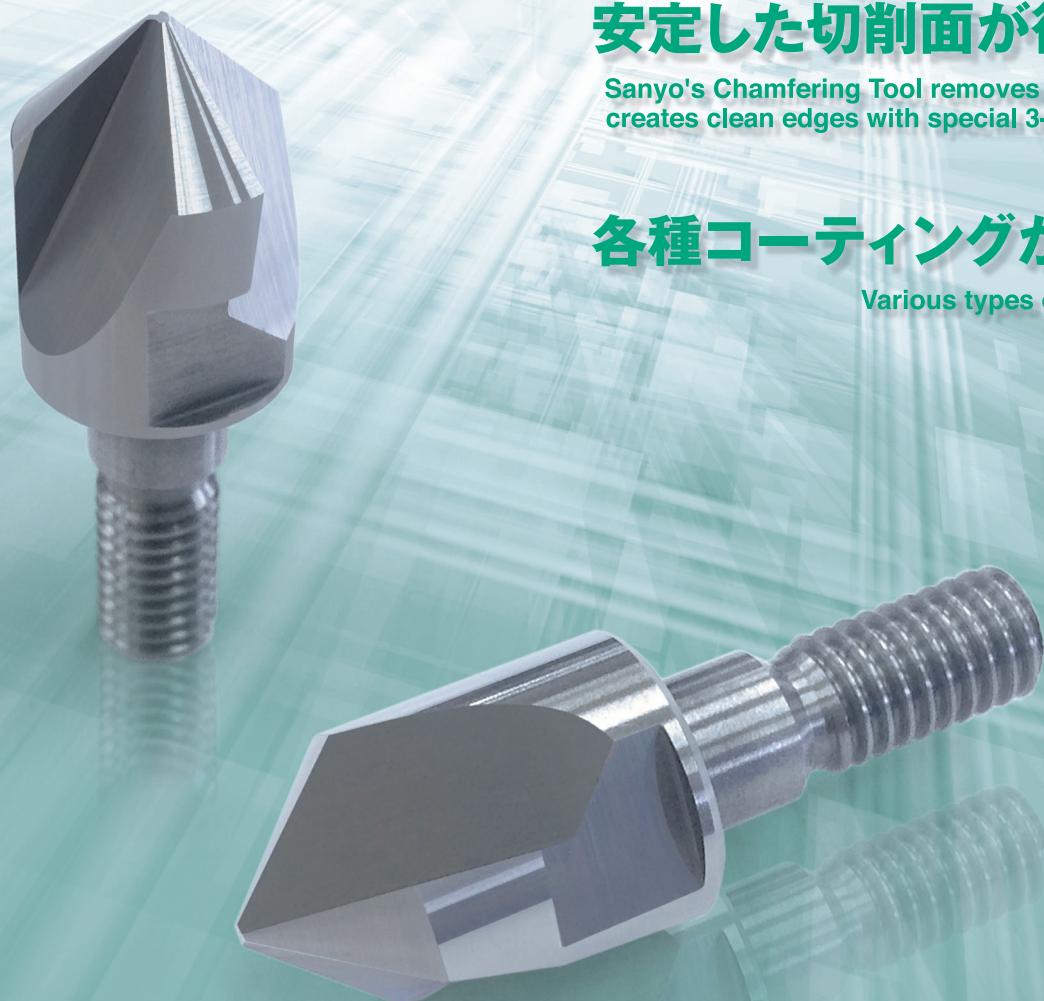

# EXC-CFC

Modular type chamfering cutter

$\phi D$   $\theta^\circ$   $\phi D1$

ツールコード Tool Number	$\theta$	先端径 Diameter of Center Point ( $\phi D1$ )	外径 Cutting Diameter ( $\phi D$ )	刃長 Cutting Length ( $\ell$ )	首下長 Extension Length from Neck-end ( $\ell 1$ )	全長 Overall Length (L)	
EXC-CFC-D10X90°	90	1	10	4.5	15	32	6
EXC-CFC-D12X90°			12	5.5	17	34	
EXC-CFC-D16X90°		2	16	7	23	40	8
EXC-CFC-D20X90°			20	9	29	48	10
EXC-CFC-D10X120°	120	1	10	2.6	13	30	6
EXC-CFC-D12X120°			12	3.1	15	32	
EXC-CFC-D16X120°		2	16	4	19	36	8
EXC-CFC-D20X120°			20	5.2	23	42	10

※モジュラーヘッドの推奨締め付トルク、取り付時の注意事項はシャンクメーカーの資料をご確認ください。